

Originalbetriebsanleitung / Original owner's manual / Notice originale / Istruzioni originali / Manual original / Původní návod k používání / Eredeti használati utasítás / Izvirna navodila / Pôvodný návod na použitie / Instrukcja oryginalna / Instrukcioni originale / Originalne upute / Оригинална инструкција / Orijinal kullanim talimatları

## Schwimmbadreiniger

Poolrunner Battery+



<b>de</b>	Schwimmbadreiniger.....	4	<b>en</b>	Pool cleaner.....	27
<b>fr</b>	Nettoyeur de piscine.....	49	<b>it</b>	Pulitore per piscina.....	72
<b>es</b>	Limpiafondos de piscina.....	95	<b>cs</b>	Čistič bazénů.....	118
<b>hu</b>	Úszómedence tisztító.....	140	<b>sl</b>	Čistilnik bazena.....	163
<b>sk</b>	Čistič bazénu.....	186	<b>pl</b>	Odkurzacz basenowy.....	208
<b>ro</b>	Dispozitiv de curățare a piscinei.....	231	<b>hr</b>	Čistač bazena.....	255
<b>bg</b>	Уред за почистване на басейни.....	278	<b>tr</b>	Yüzme havuzu temizleyicisi.....	302

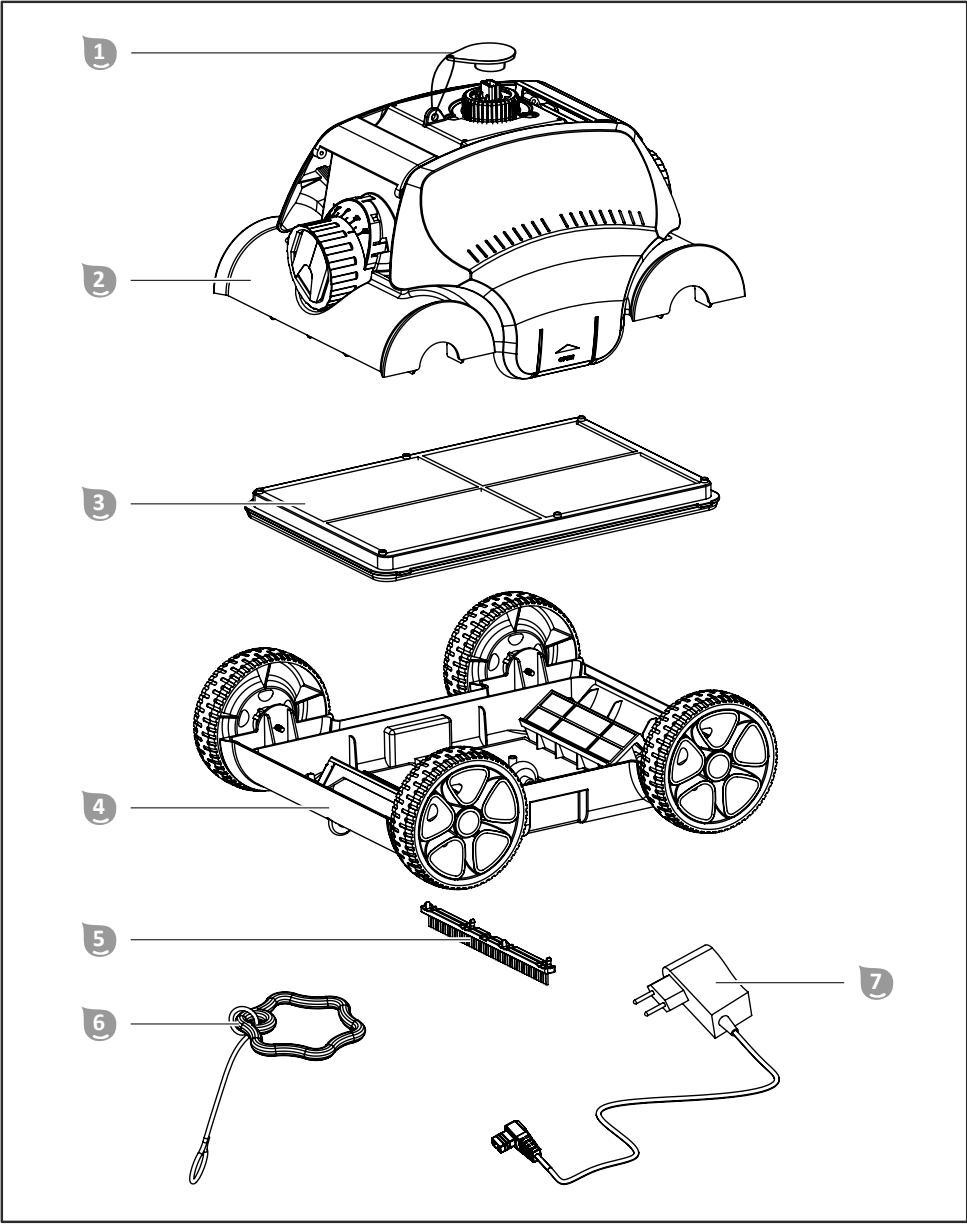

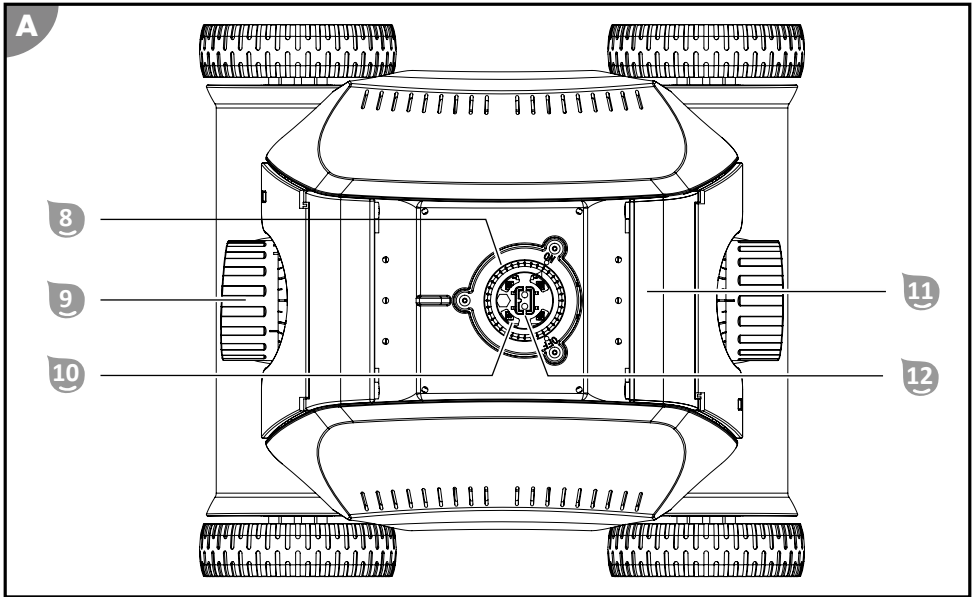

## Lieferumfang/Geräteteile

- 1 Schutzkappe
  - 2 Oberteil
  - 3 Filtereinheit
  - 4 Unterteil
  - 5 Bürste
  - 6 Schwimmgriff mit Nylonschnur
  - 7 Ladegerät
  - 8 Drehschalter
  - 9 Düse
  - 10 Statusanzeige
  - 11 Griff
  - 12 Ladestecker
- Betriebsanleitung (ohne Abbildung)

# Inhaltsverzeichnis

<b>Übersicht.....</b>	<b>2</b>
<b>Lieferumfang/Geräteteile.....</b>	<b>3</b>
<b>Allgemeines.....</b>	<b>5</b>
<b>Zeichenerklärung.....</b>	<b>5</b>
<b>Sicherheit.....</b>	<b>6</b>
<b>Auspacken und Lieferumfang prüfen.....</b>	<b>10</b>
<b>Beschreibung.....</b>	<b>11</b>
<b>Grundeinstellungen.....</b>	<b>12</b>
Akku laden.....	12
Düsen einstellen.....	13
Schwimmgriff montieren.....	14
Bürste montieren.....	15
Bürste demontieren.....	15
<b>Bedienung.....</b>	<b>15</b>
Becken reinigen.....	16
Gerät außer Betrieb nehmen.....	18
<b>Reinigung.....</b>	<b>19</b>
<b>Lagerung.....</b>	<b>20</b>
<b>Fehlersuche.....</b>	<b>20</b>
<b>Technische Daten.....</b>	<b>22</b>
<b>Ersatzteile.....</b>	<b>23</b>
<b>Konformitätserklärung.....</b>	<b>25</b>
<b>Entsorgung.....</b>	<b>25</b>

# Allgemeines

## Betriebsanleitung lesen und aufbewahren



Diese Betriebsanleitung gehört zum Schwimmbadreiniger Poolrunner Battery+ (im Folgenden auch „Gerät“ genannt). Sie enthält wichtige Information zur Inbetriebnahme und Bedienung.

Lesen Sie die Betriebsanleitung, insbesondere die Sicherheitshinweise, sorgfältig durch, bevor Sie das Gerät einsetzen. Die Nichtbeachtung dieser Betriebsanleitung kann zu schweren Verletzungen oder Schäden am Gerät führen.

Die Betriebsanleitung basiert auf den in der Europäischen Union gültigen Normen und Regeln. Beachten Sie im Ausland auch landesspezifische Richtlinien und Gesetze.

Bewahren Sie die Betriebsanleitung für die weitere Nutzung auf. Wenn Sie das Gerät an Dritte weitergeben, geben Sie unbedingt diese Betriebsanleitung mit.

## Bestimmungsgemäßer Gebrauch

Dieses Gerät ist ausschließlich zur Reinigung privater Schwimmbecken bestimmt. Das Gerät ist nicht geeignet für Folienbecken mit einer Folienstärke unter 0,4 mm.

Es ist ausschließlich für den Privatgebrauch bestimmt und nicht für den gewerblichen Bereich geeignet. Verwenden Sie das Gerät nur wie in dieser Betriebsanleitung beschrieben. Jede andere Verwendung gilt als nicht bestimmungsgemäß und kann zu Sachschäden oder sogar zu Personenschäden führen. Das Gerät ist kein Kinderspielzeug.

Der Hersteller oder Händler übernimmt keine Haftung für Schäden, die durch nicht bestimmungsgemäßen oder falschen Gebrauch entstanden sind.

## Zeichenerklärung

Die folgenden Symbole werden in dieser Betriebsanleitung, auf dem Gerät oder auf der Verpackung verwendet.



Dieses Symbol gibt Ihnen nützliche Zusatzinformationen zum Zusammenbau oder Betrieb.



Konformitätserklärung (siehe Kapitel „Konformitätserklärung“): Mit diesem Symbol gekennzeichnete Produkte erfüllen alle anzuwendenden Gemeinschaftsvorschriften des Europäischen Wirtschaftsraums.



Verwenden Sie niemals scharfe Messer oder andere spitze Gegenstände zum Öffnen der Verpackung. Sie könnten damit den Inhalt beschädigen.



Lithium-Ionen-Batterien in Ausrüstung oder Lithium-Ionen-Batterien mit Ausrüstung verpackt.



Gewicht der Verpackungseinheit.

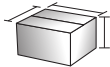

Abmessungen der Verpackungseinheit.



Das Ladegerät nur in Innenräumen benutzen



Dieses Symbol kennzeichnet elektrische Geräte, die ein doppelt schutzisoliertes Gehäuse haben und somit der Schutzklasse II entsprechen.

## Sicherheit

Die folgenden Signalworte werden in dieser Betriebsanleitung verwendet.

**⚠️ WARNUNG!**

Dieses Signalsymbol/-wort bezeichnet eine Gefährdung mit einem mittleren Risikograd, die, wenn sie nicht vermieden wird, den Tod oder eine schwere Verletzung zur Folge haben kann.

**⚠️ VORSICHT!**

Dieses Signalsymbol/-wort bezeichnet eine Gefährdung mit einem niedrigen Risikograd, die, wenn sie nicht vermieden wird, eine geringfügige oder mäßige Verletzung zur Folge haben kann.

**HINWEIS!**

Dieses Signalwort warnt vor möglichen Sachschäden.

## Allgemeine Sicherheitshinweise

### **WARNUNG!**

#### **Stromschlaggefahr!**

Fehlerhafte Elektroinstallation oder zu hohe Netzspannung können zu elektrischem Stromschlag führen.

- Schließen Sie das Netzkabel nur an, wenn die Netzspannung der Steckdose mit der Angabe auf dem Typenschild übereinstimmt.
- Schließen Sie das Netzkabel nur an eine gut zugängliche Steckdose an, damit Sie das Netzkabel in einem Störfall schnell vom Stromnetz trennen können.
- Schließen Sie das Netzkabel nur an eine geerdete Schutzkontakt-Steckdose an.
- Betreiben Sie das Gerät nur an einer Steckdose mit Schutzkontakt, die mit mindestens 16A abgesichert ist.
- Das Gerät muss über eine Fehlerstrom-Schutzeinrichtung (FI) mit einem Bemessungs-Fehlerstrom von nicht mehr als 30 mA versorgt werden.
- Betreiben Sie das Gerät nicht, wenn es sichtbare Schäden aufweist oder das Anschlusskabel defekt ist.
- Öffnen Sie das Gerät nicht, sondern überlassen Sie die Reparatur Fachkräften. Wenden Sie sich dazu an die Serviceadresse auf der Rückseite der Anleitung. Bei eigenständig durchgeführten Reparaturen, unsachgemäßem Anschluss oder falscher Bedienung sind Haftungs- und Gewährleistungsansprüche ausgeschlossen.
- Fassen Sie das Netzkabel niemals mit feuchten Händen an.
- Ziehen Sie das Netzkabel nie am Kabel aus der Steckdose, sondern fassen Sie immer den Stecker an.
- Verwenden Sie das Anschlusskabel nie als Tragegriff.
- Halten Sie das Gerät und das Anschlusskabel von offenem Feuer und heißen Flächen fern.

- Stellen Sie keine Gegenstände auf das Anschlusskabel.
- Graben Sie das Netzkabel nicht ein.
- Verlegen Sie das Anschlusskabel so, dass es nicht zur Stolperfalle wird.
- Knicken Sie das Anschlusskabel nicht und legen Sie es nicht über scharfe Kanten.
- Benutzen Sie das Gerät nicht bei Gewitter. Schalten Sie es aus und ziehen Sie das Netzkabel aus der Steckdose.
- Wenn Sie das Gerät nicht benutzen, es reinigen oder wenn eine Störung auftritt, schalten Sie das Gerät immer aus und trennen Sie es vom Stromnetz.
- Bei Reparaturen dürfen nur Teile verwendet werden, die den ursprünglichen Gerätedaten entsprechen. In diesem Gerät befinden sich elektrische und mechanische Teile, die zum Schutz gegen Gefahrenquellen unerlässlich sind.
- Verwenden Sie nur Ersatzteile und Zubehörteile, die vom Hersteller geliefert oder empfohlen werden. Bei Verwendung fremder Teile erlöschen sofort alle Gewährleistungsansprüche.
- Betreiben Sie das Gerät nicht mit einer externen Zeitschaltuhr oder einem separaten Fernwirksystem.

### **HINWEIS!**

- Lassen Sie das Gerät nie außerhalb des Wassers laufen, da dies bereits nach kurzer Zeit zu Beschädigungen führen kann.

#### **Sicherheitshinweise für Personen**

### **WARNUNG!**

**Gefahren für Kinder und Personen mit verringerten physischen, sensorischen oder mentalen Fähigkeiten (beispielsweise teilweise Behinderte, ältere Personen mit Einschränkung ihrer physischen**



## **und mentalen Fähigkeiten) oder Mangel an Erfahrung und Wissen (beispielsweise ältere Kinder).**

Unsachgemäßer Umgang mit dem Gerät kann schwere Verletzungen oder Schäden des Geräts zur Folge haben.

- Gestatten Sie anderen erst dann Zugang zum Gerät, nachdem diese die Anleitung vollständig gelesen und sinngemäß verstanden haben oder über den bestimmungsgemäßen Gebrauch und damit verbundene Gefahren unterrichtet wurden.
- Lassen Sie Personen mit verringerten physischen, sensorischen oder mentalen Fähigkeiten (z.B.: Kinder oder Betrunkene) oder Mangel an Erfahrung und Wissen (z.B.: Kinder) niemals unbeaufsichtigt in die Nähe des Geräts.
- Erlauben Sie niemals Kindern und Personen mit verringerten physischen, sensorischen oder mentalen Fähigkeiten oder Mangel an Erfahrung und Wissen, das Gerät zu benutzen.
- Lassen Sie Reinigung und Benutzerwartung nicht von Kindern durchführen.
- Kinder dürfen nicht mit dem Gerät oder mit der Anschlussleitung spielen.
- Betreiben Sie das Gerät nicht in beeinträchtigtem Zustand (z.B.: unter Einfluss von Drogen, Alkohol, Medikamenten oder im Fall von Müdigkeit).

### **⚠️ WARNUNG!**

#### **Verletzungsgefahr durch mangelnde Qualifikation!**

Mangelnde Erfahrung oder Fertigkeit im Umgang mit benötigten Werkzeugen und fehlende Kenntnis regionaler oder normativer Bestimmungen für erforderliche handwerkliche Arbeiten kann schwerste Verletzungen oder Sachschäden zur Folge haben.

- Beauftragen Sie für alle Arbeiten, deren Risiken Sie nicht durch ausreichend persönliche Erfahrung abschätzen können, eine qualifizierte Fachkraft.

## **Zusätzliche Sicherheitshinweise für Ladegeräte**

### **Verwendung und Behandlung des Ladegerätes**

- Schließen Sie das Ladegerät nur an, wenn die Netzspannung der Steckdose mit der Angabe auf dem Typenschild übereinstimmt.
- Schließen Sie das Ladegerät nur an eine gut zugängliche Steckdose an, damit Sie es bei einem Störfall schnell vom Stromnetz trennen können.
- Sorgen Sie beim Aufladen des Akkus immer für eine ausreichende Lüftung. Es können Gase entstehen.
- Verwenden Sie das Ladegerät nur zum Aufladen von vom Hersteller freigegebenen Akkus.
- Laden Sie keine nicht-wiederaufladbaren Batterien auf.
- Ein zersprungener oder in irgendeiner Weise beschädigter Akku darf nicht mit dem Ladegerät verbunden werden.
- Schützen Sie das Ladegerät vor jeder Art von Feuchtigkeit.
- Verwenden Sie das Ladegerät nur in Innenräumen. Betreiben Sie es nie in Feuchträumen oder im Regen.
- Benutzen Sie das Ladegerät niemals in Umgebungen mit explosiven oder entflammbareren Materialien. Es besteht Feuer- und Explosionsgefahr.
- Stellen Sie keine Gegenstände auf das Ladegerät und decken Sie das Ladegerät nicht ab.
- Stellen Sie das Ladegerät nicht in der Nähe einer Wärmequelle auf.
- Prüfen Sie das Ladegerät regelmäßig auf Schäden.
- Benutzen Sie ein beschädigtes Ladegerät erst nach erfolgter Reparatur wieder.
- Das Ladegerät darf nicht auseinandergebaut werden. Reparaturen dürfen nur von einem zugelassenen technischen Kundendienst durchgeführt werden.
- Benutzen Sie das Ladegerät nicht wenn es Schlägen oder Stößen ausgesetzt wurde oder heruntergefallen ist.
- Trennen Sie das Ladegerät nach jeder Benutzung vom Netz.
- Trennen Sie das Ladegerät vor Reinigung, Instandhaltung, Lagerung und Transport vom Netz und lassen Sie es vollständig abkühlen.

## **Auspacken und Lieferumfang prüfen**

### **HINWEIS!**

Unvorsichtiges Öffnen der Verpackung, insbesondere mit Hilfe von scharfen oder spitzen Gegenständen, kann Beschädigung des Geräts verursachen.

- Öffnen Sie die Verpackung möglichst behutsam.

- Dringen Sie nicht mit scharfen oder spitzen Gegenständen in die Verpackung ein.

### **WARNUNG!**

#### **Erstickungsgefahr durch Verpackungsmaterial!**

Verfangen des Kopfes in Verpackungsfolie oder Verschlucken von sonstigem Verpackungsmaterial kann zum Tod durch Erstickten führen. Speziell für Kinder sowie geistig beeinträchtigte Menschen, die die Risiken durch Mangel an Wissen und Erfahrung nicht abschätzen können, besteht hierfür erhöhtes Gefahrenpotential.

- Stellen Sie sicher, dass Kinder sowie geistig beeinträchtigte Menschen nicht mit dem Verpackungsmaterial spielen.

### **HINWEIS!**

Das Gerät hat während unverpackter Lagerung oder Transport erhöhte Beschädigungsgefahr.

- Entsorgen Sie die Verpackung nicht.
- Ersetzen Sie die Verpackung im Schadensfall durch ein zumindest gleichwertiges Behältnis.

#### **Lieferumfang auf Vollständigkeit und Schäden prüfen**

1. Öffnen Sie die Verpackung achtsam.
2. Nehmen Sie alle Teile aus der Verpackung.
3. Prüfen Sie die Vollständigkeit des Lieferumfangs.
4. Kontrollieren Sie den Lieferumfang auf Schäden.

## **Beschreibung**

### **Beschreibung des Schwimmbadreinigers**

Der akkubetriebene Schwimmbadreiniger reinigt Ihr befülltes Becken im Automatikbetrieb.

Die verstellbaren Düsen  bestimmen den Verfahrensweg und die Geschwindigkeit des Schwimmbadreinigers.

Die abnehmbare Filtereinheit  filtert das Wasser und sammelt Ablagerungen aus dem Becken.

Eine optionale Bürste **5** kann je nach Verschmutzungsgrad das Reinigungsergebnis verbessern.

Wenn der Akku erschöpft ist, beendet der Schwimmbadreiniger die Reinigung.

Die Statusanzeige **10** am Oberteil **2** gibt Auskunft über den Betriebszustand:

### **blau leuchten**

Das Gerät ist eingeschaltet.

### **blau blinken**

Das Gerät reinigt das Becken.

### **blau blinken (schnell)**

Das Gerät ist außerhalb des Wassers.

### **rot leuchten**

Das Gerät hat die Reinigung beendet.

### **rot blinken**

Das Gerät hat eine Störung.

### **rot blinken einmalig**

Das Gerät schaltet sich aus.

## **Grundeinstellungen**

### **Akku laden**

#### **⚠️ WARNUNG!**

#### **Brandgefahr!**

Laden bei einer Temperatur unter 10 °C führt zur chemischen Schädigung der Zelle und kann zu einem Brand führen.

- Laden Sie den Akku bei Raumtemperatur.

1. Schalten Sie das Gerät vor dem Ladevorgang aus.
2. Nehmen Sie die Schutzkappe **1** vom Ladestecker **12**.

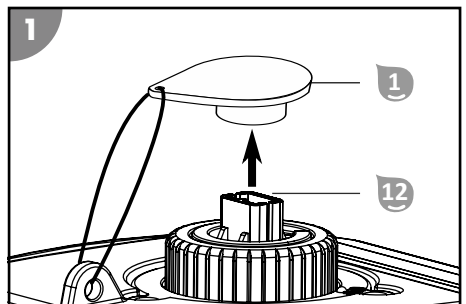

3. Verbinden Sie das Ladegerät mit dem Gerät.
4. Stecken Sie das Ladegerät in eine Steckdose.  
*Die Ladekontrollleuchte leuchtet rot. Der Akku wird geladen.*
5. Wenn die Ladekontrollleuchte grün leuchtet, trennen Sie das Ladegerät von der Stromversorgung und dem Gerät.
6. Setzen Sie die Schutzkappe **1** auf den Ladestecker **12**.  
*Der Akku ist geladen.*

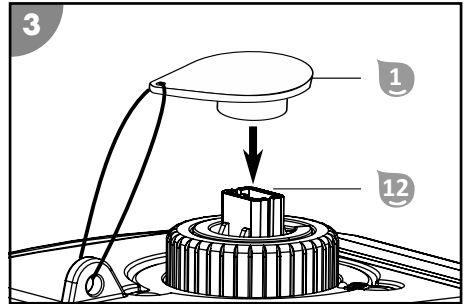
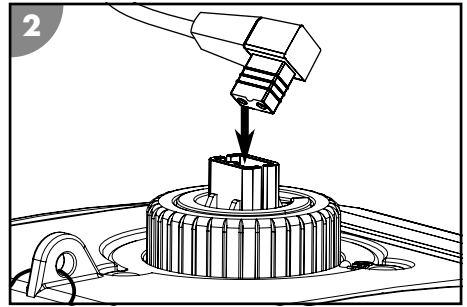

## Düsen einstellen

Die folgenden Einstellungen sind Empfehlungen. Passen Sie diese Grundeinstellungen an die tatsächliche Beschaffenheit Ihres Beckens an.

**0°/30°**

(passend für die meisten Becken)

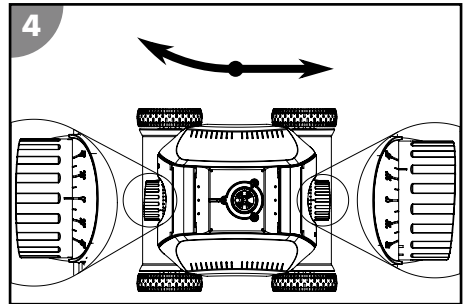

**0°/40°**

(zum Abdecken einer großen  
Reinigungsfläche)

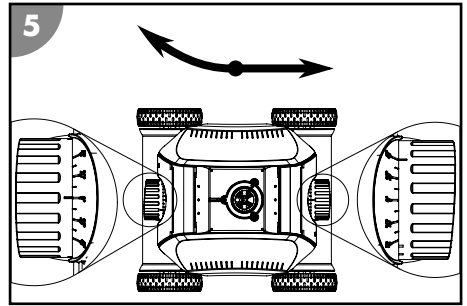

**20°/20°**

(für runde Becken)

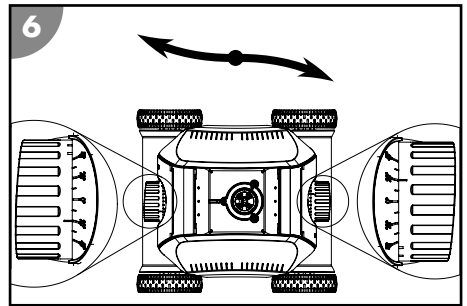

## Schwimmgriff montieren

Montieren Sie den Schwimmgriff um das Gerät kontrolliert in das Becken zu setzen und aus dem Becken zu nehmen.

1. Führen Sie das Ende der Nylonschnur des Schwimmgriffs **6** durch die Öse am Oberteil **2**.
2. Kürzen Sie die Nylonschnur auf eine Länge die in etwa Ihrer Beckentiefe entspricht und verknoten Sie sie.

*Der Schwimmgriff ist montiert.*

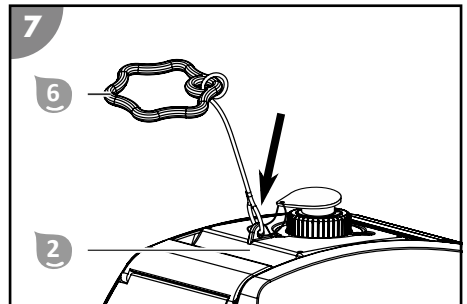

## Bürste montieren

Montieren Sie die Bürste nur, wenn sie bei der Beckenreinigung behilflich sein kann (z.B. zum Lösen eines Biofilms). Bei einer Neigung, Unebenheit oder zu viel Schmutz am Boden könnte sich die Bürste negativ auf das Reinigungsergebnis auswirken.

1. Drücken Sie die Bürstenleiste **5** in die Vertiefung an der Unterseite des Unterteils **4**.
2. Stellen Sie sicher, dass die Bürstenleiste **5** vollständig eingerastet ist und fest sitzt.

*Die Bürste ist montiert.*

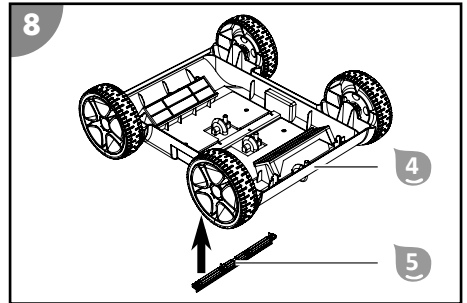

## Bürste demontieren

1. Entriegeln Sie die Haken der Bürstenleiste **5** von der Innenseite und drücken Sie die Bürstenleiste gleichzeitig aus dem Unterteil **4**.
2. Entnehmen Sie die Bürstenleiste **5**.

*Die Bürste ist demontiert.*

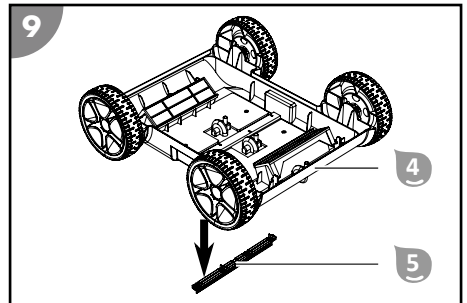

## Bedienung

Prüfen Sie folgendes vor jedem Gebrauch:

- Sind Schäden am Gerät erkennbar?
- Sind Schäden an den Bedienelementen erkennbar?
- Ist die Funktion der Einzelteile gegeben?
- Ist das Zubehör in einwandfreiem Zustand?
- Sind alle Leitungen in einwandfreiem Zustand?

Nehmen Sie ein beschädigtes Gerät oder Zubehör nicht in Betrieb. Lassen Sie es durch den Hersteller oder seinen Kundendienst oder eine qualifizierte Fachkraft überprüfen und reparieren.

## Becken reinigen

Beachten Sie folgendes, bevor Sie Ihr Becken reinigen:

- Vor der ersten Inbetriebnahme und nach längerer Nichtbenutzung wird eine gründliche Reinigung des Geräts empfohlen.
- Entfernen Sie mögliche Abdeckungen bzw. Folien vom Becken.
- Entfernen Sie Hindernisse (z.B. Leiter) aus dem Becken.
- Schalten Sie die Filteranlage mindestens eine Stunde vor Beginn der Reinigung ab, damit sich Verunreinigungen im Wasser am Boden absetzen können.
- Lassen Sie das Gerät nie außerhalb des Wassers laufen, da dies bereits nach kurzer Zeit zu Beschädigungen führen kann.

Gehen Sie wie folgt vor, um Ihr Becken zu reinigen:

1. Setzen Sie die Filtereinheit ein.
2. Setzen Sie das Gerät ins Becken und schalten es ein.

### Filtereinheit einsetzen

1. Setzen Sie die Filtereinheit **3** in das Unterteil **4** ein.

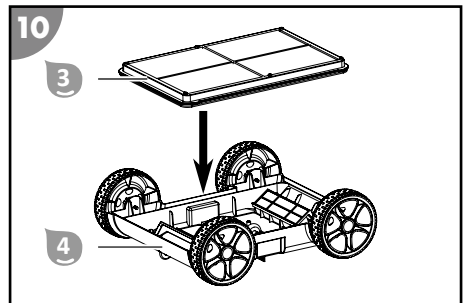

2. Setzen Sie das Oberteil **2** in das Unterteil **4** ein, bis dieses beidseitig eingerastet ist.

*Die Filtereinheit ist eingesetzt.*

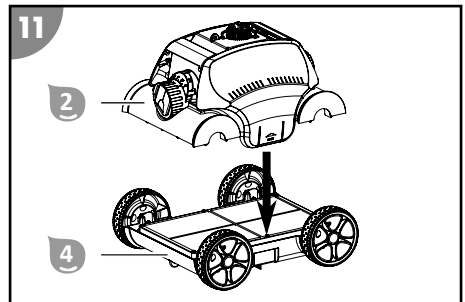



## Gerät ins Becken setzen und Reinigung starten

### ⚠ VORSICHT!

#### Verletzungsgefahr!

Das Gerät kann Personen im Becken verletzen.

- Stellen Sie sicher, dass sich keine Personen im Becken befinden während sich das Gerät im Wasser befindet.

### HINWEIS!

Die Pumpe des Geräts kann beschädigt werden, wenn es außerhalb des Wassers ein- oder ausgeschaltet wird.

- Schalten Sie das Gerät nur ein oder aus, wenn es sich im Wasser unterhalb der Wasseroberfläche befindet.

1. Setzen Sie die Schutzkappe **1** auf den Ladestecker **12**.

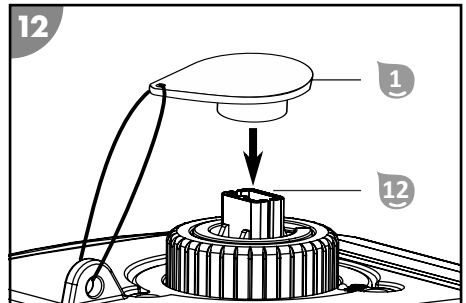

2. Halten Sie das Gerät am Griff **11** fest und tauchen es langsam ins Wasser, bis die Luft vollständig entwichen ist. Die Laufrichtung des Geräts sollte dabei rechtwinklig zur Beckenwand sein.

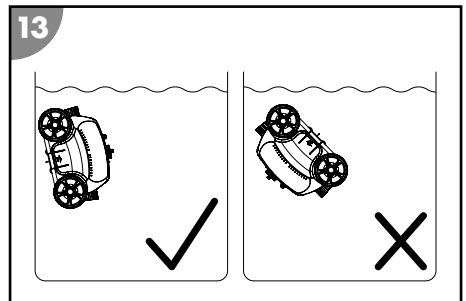

3. Stellen Sie den Drehschalter **8** auf ON.

*Das Gerät schaltet sich automatisch ein, sobald es vollständig in das Wasser eingetaucht ist. Die Statusanzeige **10** leuchtet blau.*

4. Lassen Sie anschließend das Gerät an der Nylonschnur des Schwimmgriffs kontrolliert zu Boden sinken.

*Das Gerät ist ins Becken gesetzt und startet*

*zeitverzögert mit der Reinigung. Die Statusanzeige **10** blinkt blau.*

*Die Reinigung wird automatisch beendet, wenn der Akku fast aufgebraucht ist. Die Statusanzeige **10** leuchtet rot. Das Gerät fährt zur Beckenwand.*

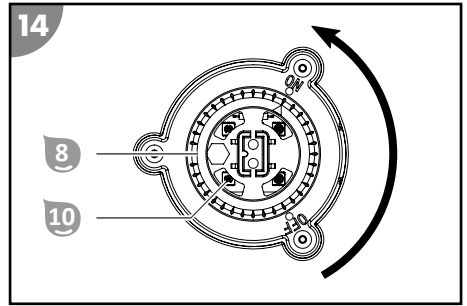

## Gerät außer Betrieb nehmen

Gehen Sie wie folgt vor, um das Gerät außer Betrieb zu nehmen:

1. Heben Sie das Gerät aus dem Becken und schalten es aus.
2. Reinigen Sie die Filtereinheit und das Gerät.

## Gerät aus dem Becken heben

### HINWEIS!

Die Pumpe des Geräts kann beschädigt werden, wenn es außerhalb des Wassers ein- oder ausgeschaltet wird.

- Schalten Sie das Gerät nur ein oder aus, wenn es sich im Wasser unterhalb der Wasseroberfläche befindet.

1. Ziehen Sie das Gerät mit Hilfe des Schwimmgriffs und der Nylonschnur langsam in Richtung Wasseroberfläche, bis Sie den Griff erreichen können.
2. Stellen Sie den Drehschalter auf OFF.

*Die Statusanzeige blinkt einmalig rot und das Gerät schaltet sich aus.*

3. Heben Sie das Gerät am Griff langsam aus dem Wasser und halten es für 10-15 Sekunden über der Wasseroberfläche, damit ein Großteil des Wassers ins Becken zurückfließen kann.
4. Stellen Sie das Gerät neben das Becken.

*Das Gerät ist aus dem Becken gehoben.*



Reinigen Sie nach jedem Betrieb das Gerät, um einen weiteren störungsfreien Betrieb zu gewährleisten.

## Reinigung

### HINWEIS!

Unsachgemäße Reinigung kann zu Beschädigung des Geräts führen.

- Reinigen Sie die Oberfläche des Geräts nach jedem Gebrauch mit klarem Leitungswasser.
- Verwenden Sie keine aggressiven Reinigungsmittel.
- Verwenden Sie keine scharfen oder metallischen Gegenstände wie Messer, harte Spachteln oder dergleichen.
- Verwenden Sie keine Reinigungsbürsten.
- Verwenden Sie keinen Hochdruckreiniger.

1. Ziehen Sie die zwei Schnappverschlüsse auseinander und heben Sie das Oberteil **2** ab.

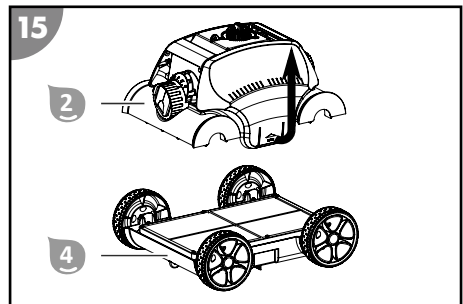

2. Entnehmen Sie die Filtereinheit **3** aus dem Unterteil **4**.

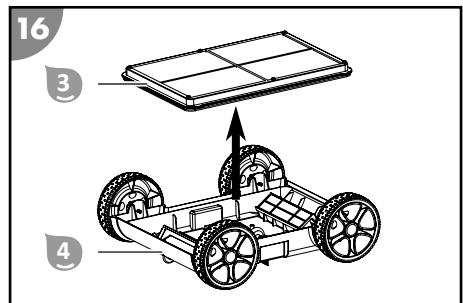

3. Spülen Sie die Filtereinheit **3** gründlich mit klarem Leitungswasser aus.
4. Spülen Sie das Gerät nach jeder Verwendung mit klarem Leitungswasser ab und aus.

*Das Gerät ist gereinigt.*

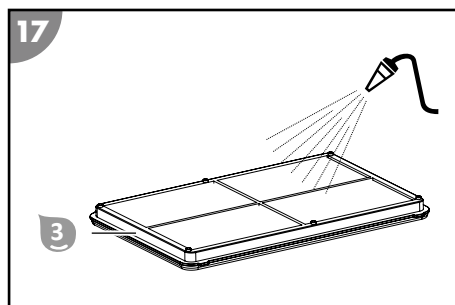

## Lagerung

1. Reinigen Sie das Gerät gründlich (siehe Kapitel "Reinigung").
2. Lassen Sie alle Teile vollständig abtrocknen.
3. Laden Sie das Gerät vollständig auf.  
Durch Selbstentladung ist ein Nachladen spätestens alle 3 Monate erforderlich.
4. Anschließend lagern Sie Gerät und Zubehör an einem trockenen und frostfreien Ort ( $\geq +5\text{ }^{\circ}\text{C}$ ) ohne direkter Sonneneinstrahlung.

## Fehlersuche

Fehlerbild	Ursache	Behebung
Das Gerät lässt sich nicht einschalten und die Statusanzeige leuchtet nicht.	Der Akku ist leer.	Laden Sie den Akku auf.
	Der Akku ist defekt.	Wenden Sie sich an den Kundendienst.
Die Ladekontrollleuchte leuchtet nicht.	Das Ladegerät ist defekt.	Wenden Sie sich an den Kundendienst.
Das Gerät funktioniert nicht und die Statusanzeige blinkt rot.	Das Gerät hat eine Störung.	Wenden Sie sich an den Kundendienst.
Das Gerät kann nicht alle Stellen erreichen.	Die Düseneinstellung ist unpassend.	Ändern Sie die Einstellung der Düsen.
	Der Wasserkreislauf des Beckens ist eingeschaltet.	Schalten Sie die Filteranlage des Beckens aus.
Das Gerät funktioniert nicht und die Statusanzeige blinkt blau.	Die Pumpe läuft trocken.	Schalten Sie das Gerät erst im Wasser ein.

<b>Fehlerbild</b>	<b>Ursache</b>	<b>Behebung</b>
Das Gerät arbeitet nicht.	Es befindet sich Luft im Gerät.	Schalten Sie das Gerät aus und lassen Sie die gesamte Luft entweichen.
	Es befinden sich Fremdkörper im Antrieb.	Wenden Sie sich an den Kundendienst.
Das Gerät schwimmt auf oder dreht sich am Beckenboden im Kreis.	Zu viel Luft im Gehäuse.	Lassen Sie die gesamte Luft entweichen.
	Der Salzgehalt ist zu hoch und das Gerät hat mehr Auftrieb.	Stellen Sie den Salzgehalt richtig ein. Siehe Kapitel "Technische Daten".
Die Akkulaufzeit ist kürzer als erwartet.	Der Wasserkreislauf des Beckens ist eingeschaltet.	Schalten Sie die Filteranlage des Beckens aus.
	Die Wassertemperatur ist zu niedrig.	Verwenden Sie das Gerät nur unter den zulässigen Betriebsbedingungen. Siehe Kapitel "Technische Daten".
	Der Akku war nicht vollständig geladen.	Laden Sie den Akku vollständig auf.
	Der Beckenboden ist nicht eben.	Setzen Sie das Gerät nur bei Becken mit ebenem Boden ein.

Falls sich die Störung nicht beheben lässt, kontaktieren Sie den auf der letzten Seite angegebenen Kundendienst.

# Technische Daten

Modell	061013
Akkutyp	Lithium Ionen
Akkukapazität	6600 mAh
Ladezeit	5-6 Stunden
Laufzeit	bis zu 120 min
Schutzart	IPX8
Umgebungstemperatur	10 °C - 40 °C
Betriebstemperatur (Wasser)	10 °C - 35 °C
pH-Wert	7,0 - 7,4
Salzgehalt Wasser (Salzelektrolyse)	< 0,5 %
Max. Reinigungsfläche im Becken	80 m <sup>2</sup>
Max. Arbeitstiefe	2,0 m
Bewegungsgeschwindigkeit	16 m/min
Filterleistung	10 m <sup>3</sup> /h
Filterfeinheit	180 µm

## Ladegerät

Modell	XSG1261800EU
Eingangsspannung	100-240 V~
Frequenz	47-63 Hz
Ausgangsspannung	12,6 V===
Nennausgangsstrom	1,8 A
Nennleistung	45 W

# Ersatzteile

B

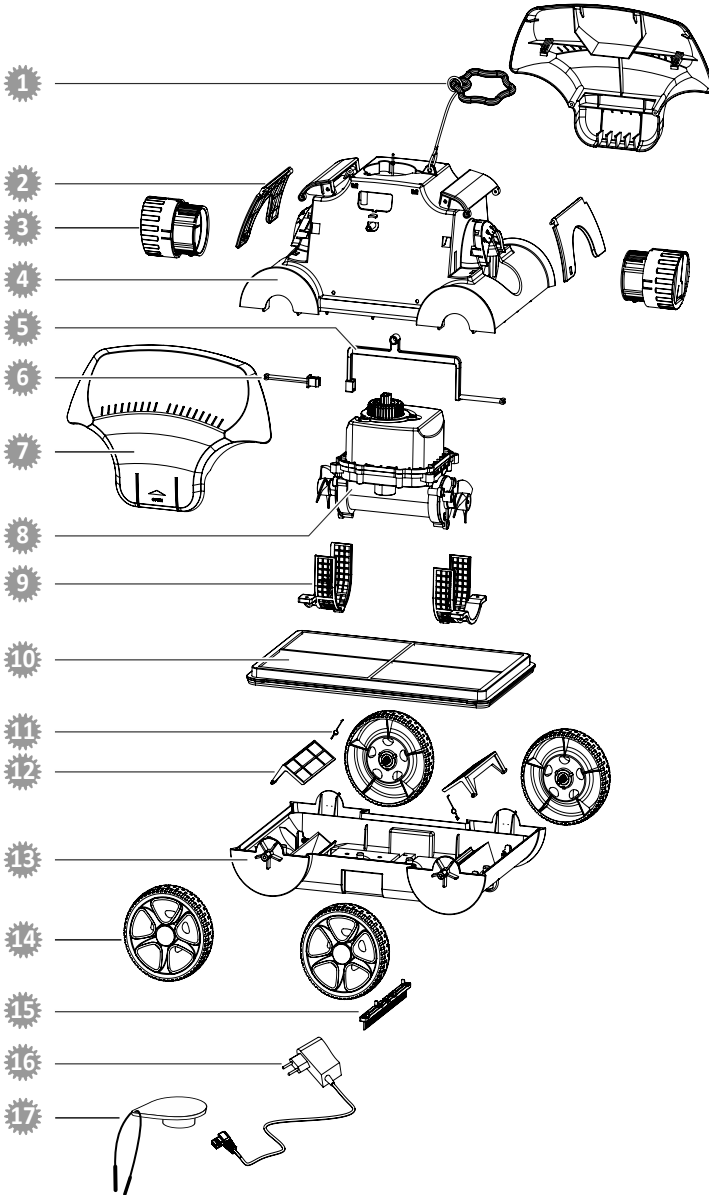

- 1 061981 - Schwimmgriff
- 2 061984 - Schwingplatte
- 3 061986 - Düse
- 4 061982 - Abdeckung Antriebseinheit
- 5 061985 - Sicherungsgestänge 2 lang
- 6 061983 - Sicherungsgestänge 1 kurz
- 7 061980 - Seitenabdeckung
- 8 061987 - Motor- / Pumpeinheit mit Akku
- 9 061988 - Schutzgitter Motor- / Pumpeinheit
- 10 061990 - Filtereinsatz
- 11 061989 - Feder Filterklappe
- 12 061946 - Filterklappe
- 13 061992 - Gehäuse Unterteil
- 14 061993 - Rad
- 15 061942 - Bürste
- 16 061995 - Netzteil
- 17 061996 - Schutzkappe



# Konformitätserklärung



Hiermit erklärt die Steinbach International GmbH, dass das Gerät den folgenden Richtlinien entspricht:

- 2014/35/EU (EN 60335-1:2012+A11:2014+A13:2017; EN 60335-2-41:2003+A1:2004+A2:2010; EN 62233:2008)
- 2014/30/EU (EN 55014-1:2006+A1:2009+A2:2011; EN 55014-2:2015; EN 61000-3-2:2014; EN 61000-3-3:2013)

Der vollständige Text der EU-Konformitätserklärung kann bei der am Ende dieser Anleitung angeführten Adresse angefordert werden.

## Entsorgung

### Verpackung entsorgen



Entsorgen Sie die Verpackung sortenrein. Geben Sie Pappe und Karton zum Altpapier, Folien in die Wertstoffsammlung.

### Altgerät entsorgen



#### **Altgeräte dürfen nicht in den Hausmüll!**

Sollte das Gerät einmal nicht mehr benutzt werden können, so ist jeder Verbraucher **gesetzlich verpflichtet, Altgeräte getrennt vom Hausmüll**, z. B. bei einer Sammelstelle seiner Gemeinde/seines Stadtteils, abzugeben.

 Damit wird gewährleistet, dass Altgeräte fachgerecht verwertet und negative Auswirkungen auf die Umwelt vermieden werden. Deswegen sind Elektrogeräte mit obenstehendem Symbol gekennzeichnet.